

iCTP™

PlateWriter™ 2400

MÁS TAMAÑOS
MÁS FORMATOS
MÁS VERSÁTIL



Tras el lanzamiento hace varios años de la primera generación de sistemas iCTP™, ahora junto con nuestra segunda generación de sistemas iCTP™ el PlateWriter™ 2400 amplía el rango de formatos de plancha utilizables. Permitiendo al PlateWriter™ producir planchas de aluminio listas para la prensa sin utilizar ningún procesado químico, y cubriendo un amplio rango de formatos de prensas.

Marca unas nuevas referencias en costes, flexibilidad y velocidad, el PlateWriter™ 2400 produce planchas para todas las prensas formato 2-up y la mayoría de prensas 4-up generando la imagen sobre las planchas de aluminio no fotosensibles aplicando el fluido Liquid Dot™.

Las planchas una vez impresas se depositan manualmente en la unidad de acabado que las seca y endurece el Liquid Dot™ en su superficie.

El sistema semiautomático de registro de los PlateWriter™ facilita un uso muy versátil de las planchas. Lo que significa que pueden ser usados múltiples formatos de planchas sin requerir cambios o ajustes en el sistema. Por supuesto que una de las ventajas del iCTP™ es reducir tiempos de producción de planchas, y de hecho la precisión digital de las planchas reduce los tiempos de puesta en marcha en las prensas, sin mencionar que el iCTP™, al trabajar en condiciones de luz normales y sin utilizar químicos lo convierten en una solución ideal de bajo mantenimiento para producir planchas.



El PlateWriter™ 2400 utiliza el RIP Postscript Harlequin, un estándar dentro de la industria gráfica que acepta trabajos de Mac y PC en Postscript, PDF, EPS, TIFF y JPEG – recibe, ripa y envía directamente al PlateWriter™.



El PlateWriter™ 2400 dispone de un cómodo sistema semiautomático de alineación de planchas para garantizar la exactitud de registro y transporte a través de la unidad de impresión.



El PlateWriter™ trabaja en condiciones de luz día y no necesita procesado químico, gracias a la utilización de avanzadas tecnologías de inyección que permiten fijar la imagen sobre la plancha, eliminando cualquier residuo.



Fácil de usar. Las planchas de aluminio se imprimen delante de tus ojos. El PlateWriter™ trabaja en condiciones de luz normales y las planchas no requieren ninguna modificación en la prensa.



Las planchas expuestas deben introducirse en la unidad de acabado situada bajo la impresora. Da el acabado final a la plancha fijando el Liquid Dot™ a su superficie. Esta unidad incluye una sección de engomado que aplica una fina capa de goma de protección.

GLUNZ & JENSEN 

PLATESETTING • ICTP

iCTP™ PlateWriter™ 2400

Especificaciones técnicas

Dispositivo impresor	1440 nozzle, Alta definición de 2880 dpi
Fluido Impresor	Tecnología Liquid Dot™ patentada
Planchas	Planchas de aluminio sin emulsión optimizadas para iCTP™ (Formatos simple y de doble folio)
Grosor de planchas	Aluminio de 0.15 - 0.30 mm (0.006 - 0.012")
Anchos de plancha	203 - 619 mm (8.0 - 24.4")
Longitud de plancha	279 - 785 mm (11.0 - 30.9")
Tamaño máx. imagen	609 x 767 mm (24.0 x 30.2")
Acabado de plancha	Sistema de engomado automático integrado
Resolución	1440 x 1440 dpi o 2800 x 2800 dpi
Velocidad	6 - 10 planchas B3/hora @ máx. resolución (Dependiendo del formato de plancha y la cobertura de imagen)
Impresiones por plancha	50,000 impresiones
RIP	Plataforma RIP basada en Harlequin: 2GB RAM, 100 BaseT ethernet con conectividad para entornos MAC y PC
Tramado	Tramado estocástico optimizado para iCTP™ asegurando impresiones sin efecto moiré
Electricidad	100 a 230 VAC, 50/60 Hz
Consumo eléctrico	Reposo: 0.3 kW Funcionamiento: 3 kW
Entorno de trabajo	Rango temperatura 15 - 32°C (59 - 90°F); se recomienda 20°C (68°F) o más
Rangos de humedad	35 a 80% (sin condensación)
Dimensiones (L x An x Al)	1942 x 1178 x 1182 mm (76.4 x 46.4 x 46.5")
Peso	Embalaje: 271 kg (596 lbs) Sin embalaje: 175 kg (386 lbs)
Equipo estándar	Equipo de impresión de alta definición PlateWriter; unidad de acabado final que incluye horneado, engomado y sistema de secado; bandejas de entrada y salida de plancha; mesa soporte para la PlateWriter 2400, plataforma RIP con conectividad para Mac y PC, RIP Xitron basado en Harlequin con tecnología iScreening; sistema de pruebas de color básico para Epson 4800/4880, 7800/7880, 9800/9880, y kit de fluidos.



Nota: Este catálogo ha sido impreso en una Heidelberg Speedmaster con planchas producidas en un sistema PlateWriter™.

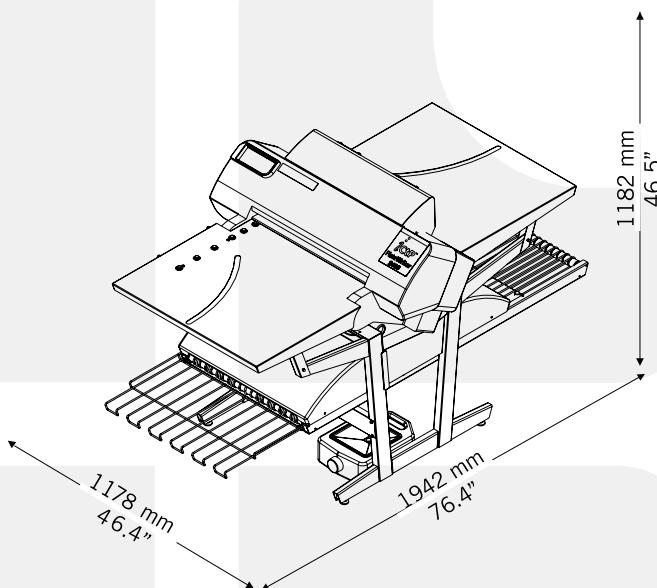

GLUNZ & JENSEN

Headquarters:
Glunz & Jensen A/S
Haslevvej 13
DK-4100 Ringsted
Denmark
Tel. +45 57 68 81 81
Fax +45 57 68 83 40
ictp@glunz-jensen.com

Glunz & Jensen, Inc.
12633 Industrial Drive
Granger, IN 46530
USA
Tel. +1 574 272 9950
Fax +1 574 277 6566
ictp@glunz-jensen.com

www.platewriter.com